



CONCEPTO SPOTLIGHT

MALL PLAZA (CALI)



ESTADO ACTUAL

El proyecto se sitúa en la ciudad de Cali, en el centro comercial MALL PLAZA.

El proyecto consiste en la generación de un spotlight para los clientes a manera de espacio instagramable, acorde a la imagen de la marca, el restaurante y marcando una identidad única para la ubicación del proyecto.

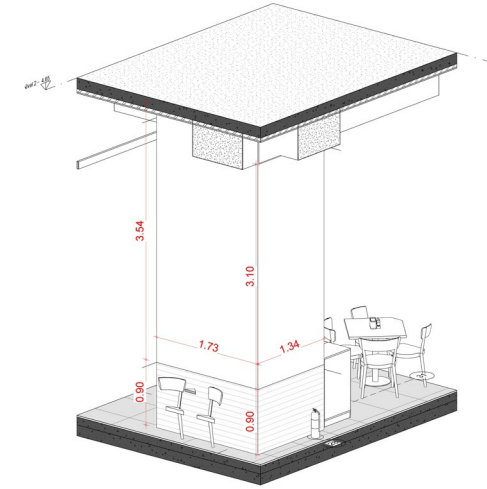



CONCEPTO

SPOTLIGHT “INSTAGRAMEABLE”

SPOTLIGHTS VISUALES

Este concepto busca evocar la energía vibrante y la alegría de Cali, conectándola con la experiencia culinaria del restaurante. La idea es que el spotlight sea un punto focal dinámico y atractivo que invite a la gente a sumergirse en la cultura caleña mientras disfrutan de tus carnes.

Siluetas Icónicas de Cali:

- Cristo Rey: Una silueta sutil y estilizada de la icónica estatua, posicionada en una esquina superior, mirando hacia abajo como protegiendo la ciudad y el sabor.
- Gato de Tejada: Una silueta divertida y reconocible del famoso Gato de Tejada o alguna de sus "Novias" de forma minimalista en la parte inferior, añadiendo un toque artístico y lúdico.
- Palmeras: Algunas palmeras estilizadas en los bordes, que recuerdan el ambiente tropical de la ciudad.
- Bailarines de Salsa: Siluetas dinámicas de parejas bailando salsa, integradas de forma elegante en los laterales o la parte superior, como si el ritmo se elevara del calor de la parrilla.
- Instrumentos de Salsa: Elementos muy sutiles como unas maracas o un güiro estilizado, apenas perceptibles en el fondo, añadiendo un toque musical.

Elementos de Parrilla (más prominentes):

- Chispas y Humo: Efectos visuales de chispas saltando y humo estilizado que sube de la base, creando una sensación de acción y calor.
- Troncos de Leña: texturas de troncos de leña apilados en la parte inferior, que dan la base al "fuego caleño".
- Textura de Madera o Carbón: Un patrón ligero o una textura que evoque la madera quemada o el carbón, sin ser demasiado recargado.

OTROS ELEMENTOS

Colores: Predominarán los tonos cálidos como rojos, naranjas, amarillos y marrones oscuros, con toques de verde esmeralda para contrastar y representar la naturaleza del Valle del Cauca.

Tipografía: Estamos utilizando la misma tipografía y estilo que ya hace parte de la línea gráfica del restaurante.

Vegetación Vertical (Enredaderas): Enredaderas Tropicales: Diseños estilizados de enredaderas con hojas grandes y vibrantes (tipo Monstera, filodendro o helechos tropicales) que suben por las esquinas de la columna. Podrían tener flores discretas de colores vivos (como orquídeas o heliconias) que simbolicen la flora caleña.

Columpio de Madera:

- **Realista y Rústico:** Un columpio de madera con cuerdas gruesas, que se "integra" en una de las caras de la columna. Es importante que este elemento sea físico y funcional para que la gente pueda sentarse y tomarse fotos.
- **Decoración Sutil:** Podría tener un cojín con estampado tropical o una pequeña guirnalda de hojas alrededor para hacerlo más acogedor.

APLICATIVO

LEÑOS &
CARBÓN
COCINA & BARRA

La Salsa
en
TODA TU
Comida





LEÑOS &
CARBÓN
1998

En Cali el que
BAILA
salsa
sabe de buena
parvillas







PIEZAS

LEÑOS &
CARBÓN
COCINA & BARR

La Salsa
en
TODA TU
Comida



CARA 1

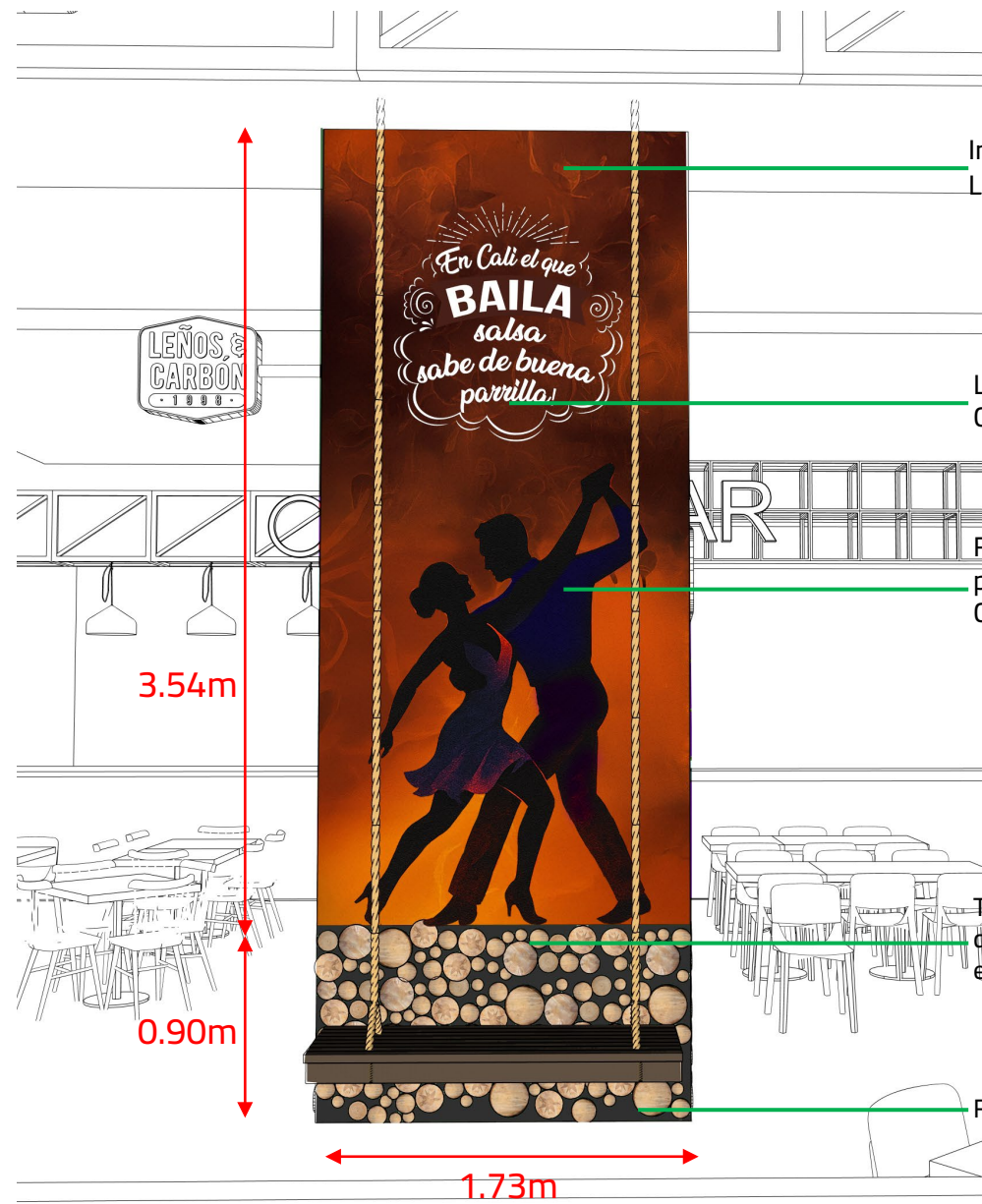
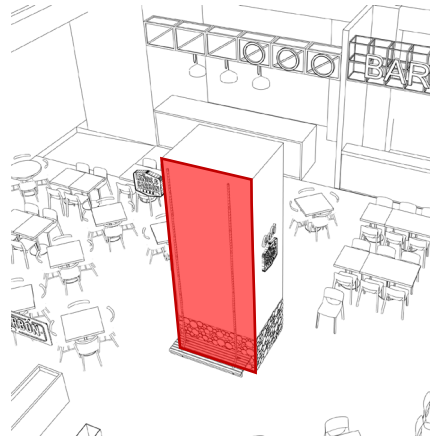

Impresión Digital Full color en vinilo brillante
Laminado mate.

Letras Troqueladas MDF 9mm acabado poliuretano
Color blanco (L&C)

Figura troquelada en MDF de 12mm con acabado en
pintura color negro y visos violetas y azules para la ropa.
Canto en pintura color negro.

Tronco De Madera Natural De entre 8cm y 12cm de
diámetro corte en Rodajas De Madera Natural De 2cm de
espesor

Fondo de columna en pintura color negro.

3.54m

0.90m

1.73m

CARA 2

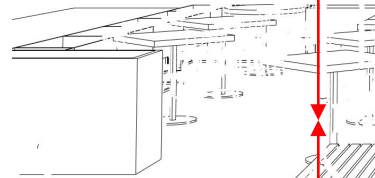
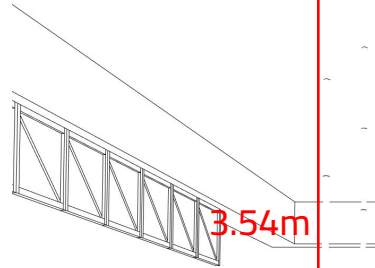
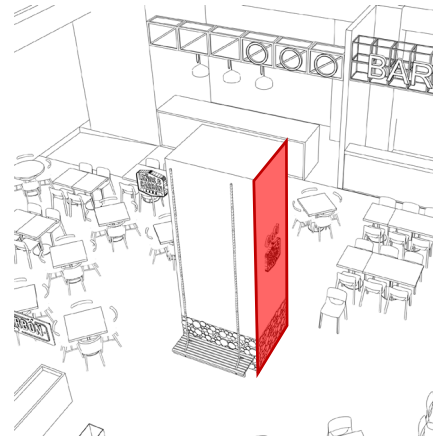

3.54m

0.90m

1.34m

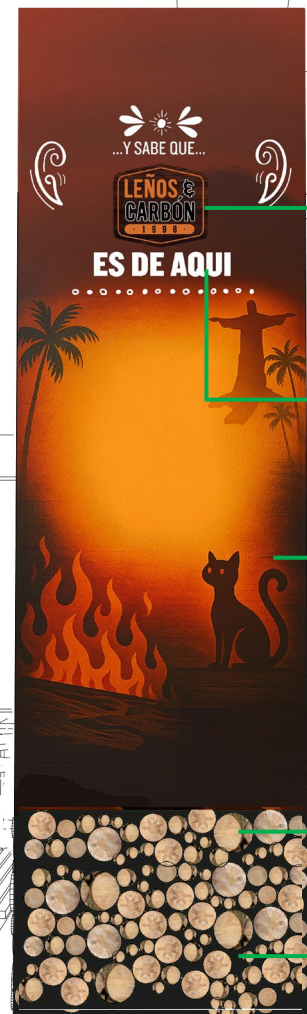

Aviso en 3 capas, cada capa en MDF 9mm, letras y arabescos troquelados, acabado poliuretano color naranja y blanco (L&C) Base MDF 9mm vinilo textura color wengue. Aviso flotado con luz indirecta LED 3000k al contorno.

Letras Troqueladas MDF 9mm acabado poliuretano Color blanco (L&C)

Impresión Digital Full color en vinilo brillante Laminado mate.

Tronco De Madera Natural De entre 8cm y 12cm de diámetro corte en Rodajas De Madera Natural De 2cm de espesor

Fondo de columna en pintura color negro.

CARA 3

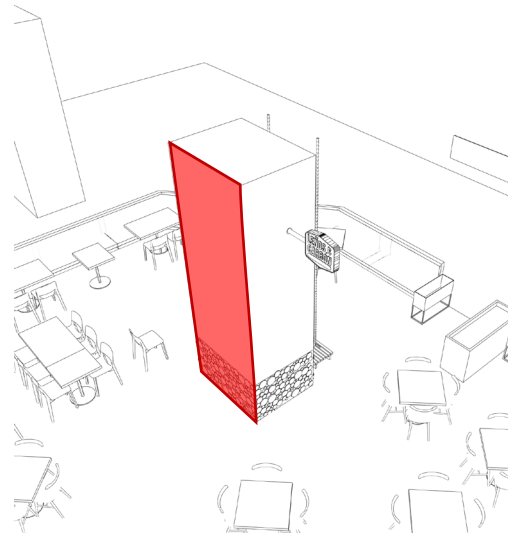

3.54m

0.90m

1.73m

Letras y arabescos Troqueladas MDF 9mm acabado poliuretano Color blanco (L&C)

Aviso tipo bandera doble cara en acrílico con canto metálico bloqueado. Letras caladas y retroiluminadas con frente en vinilo traslucido color Naranja y blanco (L&C) con iluminación 7000K.

Brazo Metálico en tubo CR de 2" color negro acabado gofrado mate

Letras Troqueladas MDF 9mm acabado poliuretano Color blanco (L&C)

Impresión Digital Full color en vinilo brillante Laminado mate.

Tronco De Madera Natural De entre 8cm y 12cm de diámetro corte en Rodajas De Madera Natural De 2cm de espesor

Fondo de columna en pintura color negro.

CARA 4

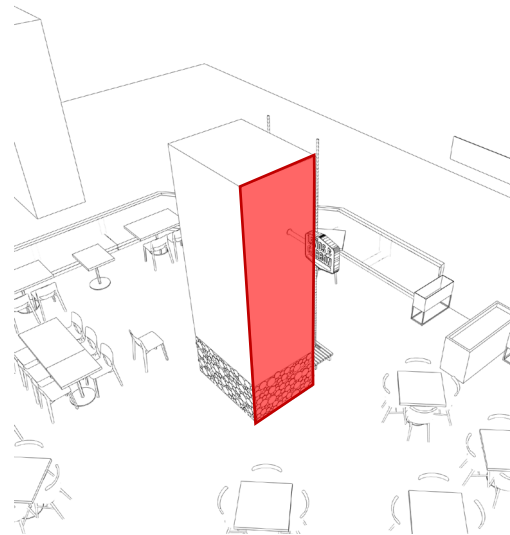

Impresión Digital Full color en vinilo brillante
Laminado mate.

Letras Troqueladas MDF 9mm acabado poliuretano
Color blanco y naranja (L&C) base en MDF 9mm acabado
vinilo textura wengue

Aviso en 3 capas, cada capa en MDF 9mm, letras y
arabescos troquelados, acabado poliuretano color naranja y
blanco (L&C) Base MDF 9mm vinilo textura color wengue.
Aviso flotado con luz indirecta LED 3000k al contorno.

Tronco De Madera Natural De entre 8cm y 12cm de
diámetro corte en Rodajas De Madera Natural De 2cm de
espesor

Fondo de columna en pintura color negro.

COLUMPIO

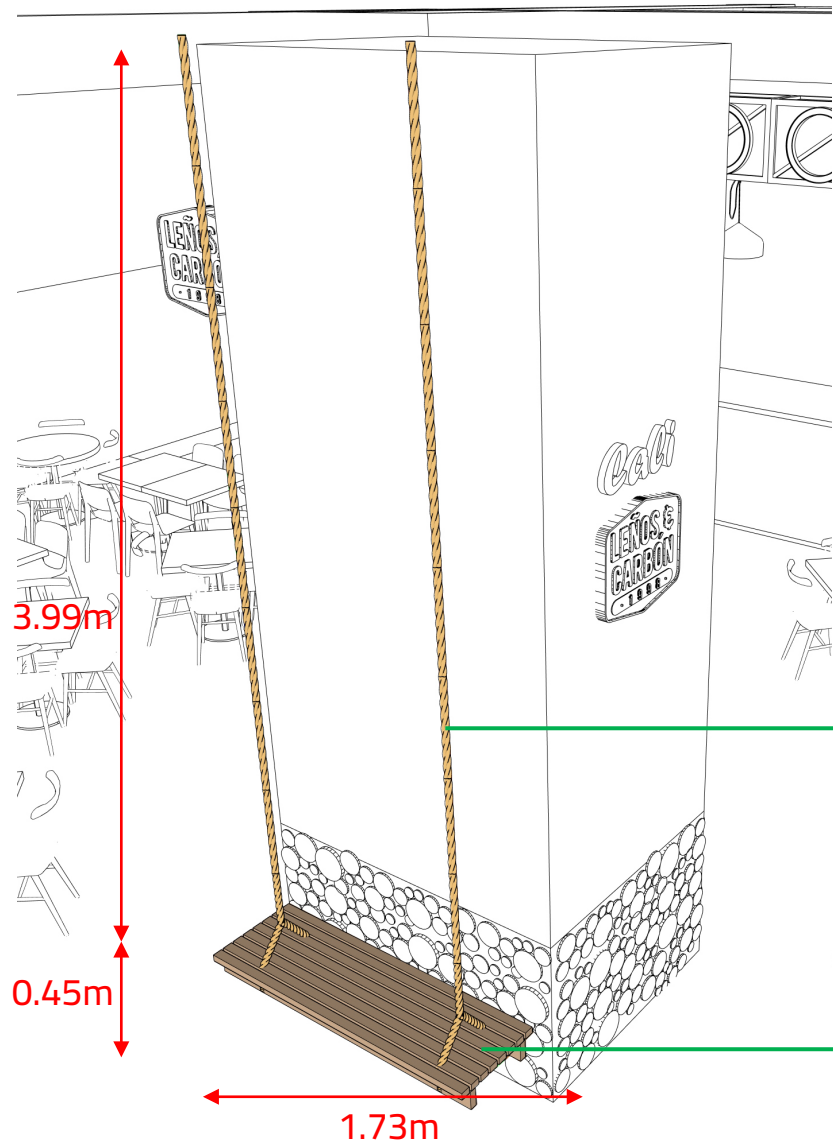
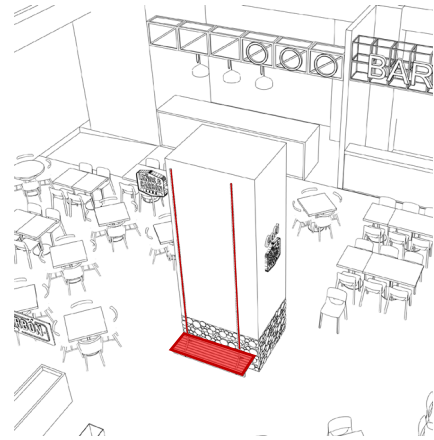

CONCLUSIONES

LEÑOS &
CARBÓN
COCINA & BARR

La Salsa
en
TODA TU
Comida



CONCLUSIONES

En resumen, este concepto no solo embellece un elemento estructural, sino que lo convierte en un motor de interacción, bienestar y marketing, enriqueciendo significativamente la experiencia del comensal y la percepción de la marca "Leños y Carbón".

1. Foco de Atención Impactante: La columna dejará de ser un elemento estructural pasivo para convertirse en un punto focal visualmente espectacular. Su diseño vibrante y orgánico atraerá inmediatamente la mirada de los comensales al entrar.
2. Ambiente Tropical y Acogedor: La vegetación crea una atmósfera más fresca, relajada y envolvente, complementa un ambiente ya cálido, añadiendo un toque de "oasis" urbano o de "selva" estilizada.
3. Estética "Biofílica": La incorporación de elementos naturales ha demostrado científicamente reducir el estrés y mejorar el bienestar. Visualmente, esto se traduce en una sensación de calma y confort para los clientes.
4. Punto "Instagrameable" y Generador de Contenido: El columpio de madera y el fondo de colorido y con símbolos de la ciudad son una invitación directa a la interacción. Los comensales querrán sentarse, tomarse fotos y compartirlas en sus redes sociales, generando publicidad orgánica y gratuita para el restaurante.
5. Experiencia Memorable y Diferenciadora: Este elemento interactivo transforma una simple comida en una experiencia más lúdica y memorable. No es solo un lugar para comer, sino un espacio donde pueden crear un recuerdo divertido y una foto especial.
6. Conversación y Conexión: El columpio y el diseño vibrante pueden ser excelentes puntos de inicio de conversación entre los comensales y con el personal, añadiendo un elemento humano y de hospitalidad a la experiencia.
7. Refuerzo de Marca: Al asociar el restaurante con un espacio tan único y atractivo, se refuerza la imagen de "Leños y Carbón" como un lugar que no solo ofrece buena comida, sino también un ambiente especial y considerado.